

# FR

TRADUCTION DE LA NOTICE  
ORIGINALE  
DÉSHUMIFICATEUR



**Sommaire**

**Remarques concernant la notice** ..... 2

**Normes de sécurité** ..... 2

**Informations sur l'appareil** ..... 7

**Transport et stockage** ..... 8

**Montage et installation** ..... 8

**Utilisation** ..... 10

**Accessoires disponibles**..... 11

**Défauts et pannes**..... 12

**Maintenance** ..... 13

**Annexe technique**..... 16

**Élimination des déchets**..... 21

**Déclaration de conformité**..... 21

**Remarques concernant la notice**

**Symboles**



**Danger**

Ce symbole indique que la matière combustible R454C cause des risques pour la vie et la santé des personnes.



**Avertissement relatif à la tension électrique**

Ce symbole indique que la tension électrique cause des risques pour la vie et la santé des personnes.



**Avertissement**

Cette mention d'avertissement indique un risque moyen qui peut entraîner des blessures graves ou mortelles s'il n'est pas évité.



**Attention**

Cette mention d'avertissement indique un risque faible qui peut entraîner des blessures bénignes ou moyennes s'il n'est pas évité.

**Remarque**

Cette mention d'avertissement indique des informations importantes (par ex. dommages matériels), mais aucun danger.



**Info**

Les indications présentant ce symbole vous aident à exécuter vos tâches rapidement et en toute sécurité.



**Observer le mode d'emploi**

Ce symbole vous indique qu'il est nécessaire d'observer la notice d'instructions.

Vous pouvez télécharger la dernière version de la notice d'instructions et la déclaration de conformité UE sur le lien suivant :

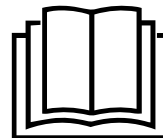

TTK 800



<https://hub.trotec.com/?id=42519>

**Normes de sécurité**

**Veillez lire attentivement le présent manuel avant la mise en service ou l'utilisation de l'appareil et conservez-le à proximité immédiate de l'endroit d'installation ou de l'appareil même !**



**Avertissement**

**Lire toutes les consignes de sécurité et toutes les instructions.**

Le non-respect des consignes de sécurité risque de causer une électrocution, de provoquer un incendie et/ou de causer des blessures graves.

**Conservez toutes les consignes de sécurité et toutes les instructions pour pouvoir vous y reporter ultérieurement.**

Les enfants de plus de 8 ans et toute personne ayant des capacités physiques, sensorielles ou mentales réduites ou ne possédant pas l'expérience et/ou les connaissances nécessaires peuvent utiliser l'appareil pour autant qu'ils bénéficient d'une supervision ou ont reçu une instruction adéquate relative à une utilisation sûre de l'appareil et qu'ils ont compris les dangers liés à cette utilisation.

Les enfants ne sont pas autorisés à jouer avec l'appareil. Il est interdit aux enfants d'effectuer le nettoyage et l'entretien de l'appareil sans surveillance.

- N'utilisez pas l'appareil dans les pièces ou les zones présentant un risque d'explosion.
- N'utilisez pas l'appareil dans des atmosphères agressives.
- Installez l'appareil debout et de façon stable.
- Faites sécher l'appareil après un nettoyage humide. Ne le faites pas fonctionner s'il est mouillé.
- Ne touchez ou n'utilisez pas l'appareil les mains humides ou mouillées.
- Ne pas exposer l'appareil à un jet d'eau direct.

- N'introduisez pas de corps étrangers ni de membres du corps à l'intérieur de l'appareil et ne l'utilisez pas comme source d'inflammation.
- Ne couvrez pas l'appareil et ne le transportez pas pendant le fonctionnement.
- Ne pas s'asseoir sur l'appareil.
- L'appareil n'est pas un jouet. Tenez les enfants et les animaux à l'écart. Utilisez l'appareil uniquement sous surveillance.
- Avant chaque utilisation, vérifiez le bon état de l'appareil, des accessoires et des pièces de raccordement. N'utilisez pas l'appareil si celui-ci ou une des pièces qui le composent présente un défaut.
- Protégez tous les câbles électriques en dehors de l'appareil contre les endommagements (par ex. par des animaux). N'utilisez jamais l'appareil lorsque le cordon électrique ou la fiche sont détériorés !
- La prise d'alimentation électrique doit correspondre aux indications données au chapitre Caractéristiques techniques.
- Raccordez la fiche de l'appareil à une prise de courant protégée selon les règles de l'art.
- Choisissez des rallonges de câbles électriques conformément à la puissance connectée de l'appareil, la longueur du câble et l'utilisation. Déroulez complètement la rallonge électrique. Évitez toute surcharge électrique.
- Retirez le câble électrique de l'appareil de la prise en tirant sur la fiche avant l'entretien, la maintenance ou les réparations.
- Éteignez l'appareil et tirez le câble électrique de la prise lorsque l'appareil n'est pas utilisé.
- N'utilisez jamais l'appareil si vous remarquez des défauts au niveau de la prise ou du câble de raccordement secteur.  
Si le cordon secteur de cet appareil est endommagé, il doit être remplacé par le fabricant, son service après-vente ou par une personne de qualification équivalente afin d'éviter tous risques.  
Les câbles électriques défectueux représentent un danger sérieux pour la santé.
- Lors de l'installation, il faut respecter les distances minimales requises par rapport aux murs et aux autres objets ainsi que les conditions d'entreposage et de fonctionnement conformément aux indications figurant dans le chapitre Données techniques.
- Assurez-vous que l'entrée et la sortie d'air sont dégagées.
- Assurez-vous que le côté aspiration soit toujours exempt de saleté et de corps étrangers.

- Ne retirez aucun signe de sécurité, autocollant ou étiquette de l'appareil. Tous les signes de sécurité, les autocollants et les étiquettes doivent être conservés de manière à rester lisibles.
- Veuillez transporter l'appareil exclusivement en position verticale et après avoir vidé le réservoir de récupération des condensats et le tuyau d'évacuation.
- Avant l'entreposage ou le transport, videz les condensats accumulés. Ne les buvez pas. Risques pour la santé !



### **Consignes de sécurité pour les appareils contenant un réfrigérant inflammable**

- N'installez l'appareil que dans les locaux où des pertes éventuelles de gaz réfrigérant ne risquent pas de s'accumuler.
- N'installez l'appareil que dans un local où ne se trouve aucune source d'inflammation (par exemple une flamme ouverte, un appareil à gaz allumé ou un chauffage électrique).
- Notez bien que le gaz réfrigérant est inodore.
- N'installez l'appareil que dans le respect de la réglementation nationale.
- Observez les consignes nationales relatives aux gaz.
- N'installez, n'utilisez et n'entreposez le TTK 800 que dans un local d'une surface supérieure à 4 m<sup>2</sup>.
- Entreposez l'appareil de manière à éviter tout dommage mécanique.
- Notez que les canalisations raccordées ne doivent contenir aucune source d'inflammation.
- R454C a un faible potentiel de réchauffement global de 146 (GWP, Global Warming Potential) et un potentiel de destruction de l'ozone (PDO) égal à zéro.
- Observez la quantité maximum de réfrigérant dans les caractéristiques techniques.
- Ne pas percer ni brûler.
- N'utilisez aucun produit autre que ceux qui sont recommandés par le fabricant pour accélérer le processus de dégivrage.
- Toute personne devant travailler sur le circuit de réfrigération doit être en mesure de présenter un certificat, délivré par un organisme accrédité, attestant sa compétence dans la manipulation de gaz réfrigérants au moyen d'un procédé connu dans l'industrie.
- Les travaux de maintenance doivent être effectués en conformité avec les consignes du fabricant. Si les travaux de maintenance ou de réparation nécessitent l'aide de personnes supplémentaires, la personne formée à la manipulation des réfrigérants inflammables doit surveiller les travaux en permanence.

- Lorsque l'appareil est installé, exploité ou entreposé dans un local non aéré, celui-ci doit être construit de telle sorte qu'il n'y ait pas d'accumulation de gaz en cas de perte éventuelle de réfrigérant. Le but est d'éviter les risques d'incendie ou d'explosion qui peuvent être provoqués par une inflammation du réfrigérant dont un four électrique, une cuisinière ou une autre source d'inflammation pourrait être à l'origine.
- Tout le circuit réfrigérant est un système hermétiquement clos qui ne nécessite pas d'entretien ; seules une entreprise spécialisée dans le génie frigorifique et climatique ou l'entreprise Trotec sont autorisées à effectuer la maintenance et la réparation.

### Utilisation conforme

L'appareil doit être utilisé exclusivement en tant que déshumidificateur mobile de chantier pour assécher et pour déshumidifier l'air ambiant (par ex. suite à un dégât des eaux provoqué par une rupture de tuyau ou une inondation), dans le respect des caractéristiques techniques. Le déshumidificateur de chantier peut être utilisé à basse température, à partir de 5 °C.

Sont considérés comme une utilisation conforme :

- L'assèchement et la déshumidification :
  - d'installations de production, de locaux souterrains
  - d'entrepôts, d'archives, de laboratoires
  - de pièces et de surfaces suite à un dégât des eaux provoqué par une rupture de canalisation ou des inondations.
- La déshumidification permanente :
  - d'instruments, d'appareils, de dossiers
  - de centrales de commande, de chaufferies, de systèmes de turbines et de tuyauteries de centrales électriques
  - de cargaisons sensibles à l'humidité, etc.

### Utilisation non conforme

- Veuillez ne pas installer l'appareil sur un support mouillé ou inondé.
- Veuillez ne déposer aucun objet, comme p.ex. des vêtements, sur l'appareil.
- Veuillez ne pas utiliser l'appareil à l'extérieur.
- Il est interdit de modifier, compléter ou altérer l'appareil de quelque manière que ce soit.
- Un autre fonctionnement ou une autre utilisation que ceux décrits dans ce manuel sont non conformes. En cas de non-respect, le fabricant décline toute responsabilité en cas d'endommagement et toutes les demandes de garantie sont annulées.

### Qualification du personnel

Toute personne utilisant le présent appareil doit :

- être consciente des risques associés aux appareils électriques en environnement humide.
- avoir lu et compris la notice d'instructions, et notamment le chapitre Normes de sécurité.

Toute activité de maintenance nécessitant l'ouverture du carter est à effectuer par une entreprise spécialisée dans le génie frigorifique et climatique ou par la société Trotec.

### Signaux de sécurité et étiquettes sur l'appareil

#### Remarque

Ne retirez aucun signal de sécurité, autocollant ou étiquette de l'appareil. Tous les signaux de sécurité, autocollants et étiquettes doivent être conservés de manière à rester lisibles.

Les signaux de sécurité et étiquettes suivants sont apposés sur l'appareil :

Cet autocollant en allemand, en anglais et en français est apposé sur l'appareil.

#### Manuel d'utilisation

**1.** Le déshumidificateur est conçu pour un raccordement secteur 220 - 240 V / 50 Hz monophasé avec terre. Fusible de protection 16 A.

**2.** Lorsque vous utilisez un tambour de câble ou autre, déroulez-le toujours complètement. En cas de branchement de plusieurs déshumidificateurs sur un tambour de câble, respectez la puissance totale et le dimensionnement du fusible.

**3. Câblage :**  
marron = phase ; bleu = neutre ; vert/jaune = terre  
Le déshumidificateur doit toujours être mis à la terre.

**4.** L'appareil doit être positionné de telle sorte que les grilles d'entrée et de sortie ne soient pas bloquées.

**5.** L'eau de condensation peut être évacuée du déshumidificateur en permanence par l'intermédiaire du raccord de tuyau. Une pente continue jusqu'à l'évacuation doit être assurée.

Alternativement, il est possible de placer un bac collecteur à côté de l'appareil. Du fait de la capacité de déshumidification élevée, il est conseillé de prévoir un bac d'une contenance minimum de 90 litres. Le déshumidificateur ne s'arrête pas automatiquement lorsque le bac collecteur est plein. C'est pourquoi il convient de s'assurer que celui-ci soit toujours vidé à temps.

En cas d'utilisation d'un bac collecteur séparé, il convient de couper le tuyau d'évacuation de l'eau de condensation raccordé un peu en-dessous du haut du bac (ou au-dessus du niveau maximum de l'eau dans le bac). Si l'extrémité du tuyau se trouve en-dessous de la surface de l'eau dans le bac,

l'évacuation de l'eau de condensation venant du déshumidificateur peut être gênée et celle-ci risque alors de s'échapper de l'appareil de façon incontrôlée.

En cas de mise en œuvre avec pompe à eau de condensation intégrée, reportez-vous au manuel d'utilisation.

**6.** Lorsque la température ambiante est inférieure à 18 °C environ, du givre peut se former sur tout ou partie de la partie froide (côté aspiration) du déshumidificateur. Ce givre fond automatiquement de façon régulière. Pendant le dégivrage, le ventilateur du déshumidificateur s'arrête. La durée du dégivrage dépend de la température de l'air.

**7.** Après l'arrêt du déshumidificateur, il est nécessaire d'attendre au moins 5 minutes avant de le remettre en marche sous peine de détériorations potentielles de l'appareil.

**8. Nettoyage :** Un nettoyage régulier est requis pour qu'une capacité de déshumidification élevée puisse être assurée. Avant tout nettoyage, débrancher la prise secteur ! Les serpentins de refroidissement situés à l'entrée d'air du déshumidificateur doivent être nettoyés toutes les 4 à 6 semaines en fonction de leur degré d'encrassement (voir manuel d'utilisation).

De plus, après chaque intervention, le raccord d'évacuation de l'eau de condensation ainsi que le tuyau raccordé doivent être démontés et nettoyés à l'air comprimé dans le sens opposé à l'écoulement. Des saletés risquent sinon de boucher l'évacuation de l'eau de condensation et d'amener l'eau à s'échapper de façon incontrôlée de la partie inférieure du boîtier du déshumidificateur.

Utilisés de manière optimale, les filtres à air doivent également être nettoyés régulièrement à l'air comprimé et/ou à l'eau en fonction de leur degré d'encrassement.

### Conseil pratique 1 : les températures ambiantes optimales

Si la température ambiante est inférieure à 12 °C, il convient de prévoir un chauffage supplémentaire afin d'optimiser l'efficacité énergétique et de raccourcir la durée de séchage. Ceci doit être effectué de préférence à l'aide d'un chauffage électrique et en aucun cas d'un chauffage direct (sans cheminée) au fioul ou au gaz, ceux-ci délivrant dans l'air ambiant, au cours de la combustion, de grandes quantités de vapeur d'eau. Cela entraîne un allongement extrême de la durée de séchage et une forte augmentation des coûts énergétiques. La température de travail idéale pour une déshumidification efficace se situe entre 15 et 25 °C. Pour des raisons liées à la déshumidification et aux flux d'air, il convient de placer le chauffage électrique aussi loin que possible du déshumidificateur.

### Conseil pratique 2 : répartition de l'air au moyen de ventilateurs

Si les surfaces à déshumidifier sont réparties sur plusieurs pièces individuelles, il est conseillé de mettre en œuvre, en supplément, un ventilateur par pièce dans laquelle aucun

déshumidificateur n'est positionné. Cela permet d'obtenir une réduction significative de la durée de séchage. Les portes séparant les diverses pièces doivent être tenues ouvertes en permanence, sinon il faut placer un déshumidificateur dans chaque pièce. Toutes les fenêtres et les portes extérieures doivent être tenues fermées pendant la déshumidification.

**Important ! Transport et stockage :** l'appareil peut être transporté et stocké à la verticale comme à l'horizontale, mais il doit être placé à l'inclinaison correcte (30°) pendant le fonctionnement. (voir pictogrammes) **Toute autre position entraîne des dommages irréparables à l'appareil !**



TTK 800

### WARNING • WARNUNG • ATTENTION

**DE** Das Gerät muss in einem Raum mit einer Grundfläche größer als 4 m<sup>2</sup> aufgestellt, betrieben und gelagert werden.

**EN** Appliance shall be installed, operated and stored in a room with floor area larger than 4 m<sup>2</sup>.

**FR** L'appareil doit être installé, utilisé et entreposé dans une pièce avec une surface supérieure à 4 m<sup>2</sup>.



#### Observer le manuel d'utilisation

Ce symbole rappelle la nécessité de lire et d'observer le manuel d'utilisation.



#### Observer les instructions de réparation

Les travaux d'élimination, de maintenance et de réparation sur le circuit de réfrigérant doivent être effectués exclusivement en conformité avec les consignes du fabricant et par des personnes en possession d'un certificat de compétence. Les instructions de réparation correspondantes sont disponibles sur demande auprès du fabricant.

## Risques résiduels



### Danger

#### Réfrigérant R454C!

H220 : gaz extrêmement inflammable.

H280 : contient du gaz sous pression ; peut exploser sous l'effet de la chaleur.

P210 : tenir éloigné de toute source de chaleur, des surfaces chaudes, des étincelles, des flammes ainsi que de toute autre source d'inflammation. Ne pas fumer.

P381 : éliminer toutes sources d'inflammation si cela ne présente aucun risque.

P403 : conserver dans un endroit bien aéré.



### Avertissement relatif à la tension électrique

Toute intervention au niveau des composants électriques est à réaliser exclusivement par une entreprise spécialisée !



### Avertissement relatif à la tension électrique

Retirez la fiche d'alimentation de la prise secteur avant toute intervention sur l'appareil.

Débranchez le cordon d'alimentation de la prise murale en tirant sur la fiche secteur.



### Avertissement

L'utilisation de l'appareil peut comporter un risque s'il est utilisé par des personnes non compétentes, en cas d'utilisation non conforme ou non conventionnelle !

Veuillez respecter les exigences relatives à la qualification du personnel !



### Avertissement

L'appareil n'étant pas un jouet, il n'est pas adapté aux enfants.



### Avertissement

Danger de suffocation !

Veuillez ne pas laisser traîner les emballages vides. Ils pourraient être dangereux pour les enfants.

### Remarque

N'utilisez jamais l'appareil sans filtre à air monté sur l'entrée d'air.

Sans filtre à air, l'intérieur de l'appareil se salit énormément, ce qui peut réduire les performances et détériorer l'appareil.

## Comportement en cas d'urgence

1. Éteignez l'appareil.
2. En cas d'urgence, coupez immédiatement l'alimentation électrique de l'appareil. Débranchez le cordon d'alimentation de la prise murale en tirant sur la fiche secteur.
3. Ne rebranchez jamais un appareil endommagé.

## Informations sur l'appareil

### Description de l'appareil

L'appareil assure une déshumidification de l'air entièrement automatique selon le principe de condensation.

L'air ambiant humide est aspiré par le ventilateur au niveau de l'entrée d'air dotée d'un filtre à air, puis passe par l'évaporateur et le condenseur. Au niveau de l'évaporateur froid, l'air ambiant est refroidi à une température inférieure au point de rosée. La vapeur d'eau contenue dans l'air ambiant se dépose comme condensat ou givre sur les lamelles de l'évaporateur. L'air déshumidifié et refroidi est alors légèrement chauffé au niveau du condenseur avant d'être rejeté dans la pièce. L'air sec ainsi traité se mélange de nouveau à l'air ambiant. En raison de la circulation continue de l'air ambiant à travers l'appareil, l'humidité relative de l'air du local d'installation baisse.

L'eau de condensation est évacuée de l'appareil à travers une tuyauterie résistante à la pression à l'aide du flexible de vidange fourni. On peut par exemple installer à côté du déshumidificateur de chantier un bac collecteur suffisamment grand et le remplir.

En option, l'eau de condensation peut être évacuée par l'intermédiaire d'une pompe installée ultérieurement.

Pour la commande et le transport, l'appareil, est équipé d'un interrupteur secteur, d'un compteur d'heures de service, d'une poignée de transport et de roulettes de transport. Deux pieds caoutchoutés sécurisent l'appareil contre tout déplacement intempestif.

L'appareil permet de réduire l'humidité relative jusqu'à 35 % environ.

La chaleur émise par l'appareil en fonctionnement peut faire légèrement augmenter la température ambiante.

### Représentation de l'appareil

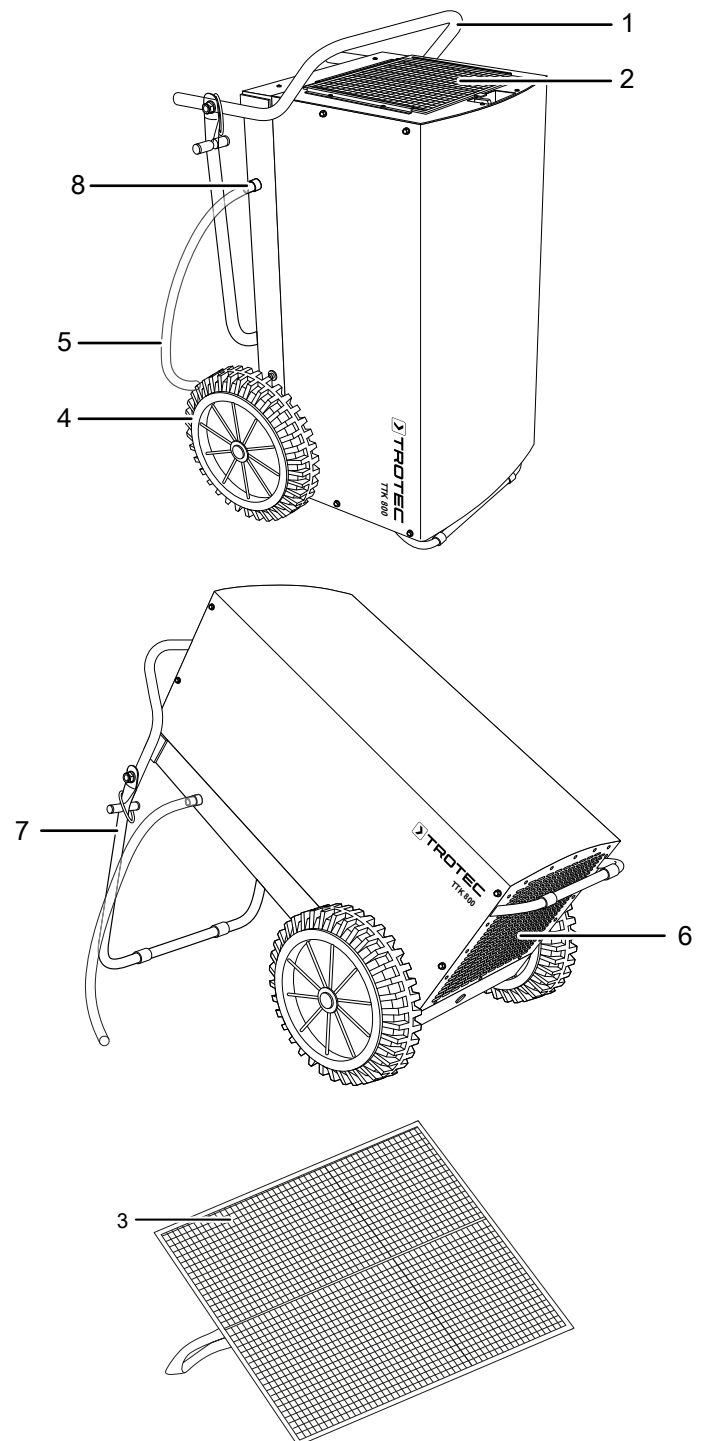

N°	Désignation
1	Poignée de transport
2	Entrée d'air
3	Filtre à air
4	Roues de transport
5	Flexible de vidange de l'eau de condensation
6	Sortie d'air
7	Barre de support
8	Raccord du tuyau d'eau de condensation

## Transport et stockage

### Remarque

L'appareil peut s'endommager si vous le transportez ou l'entreposez de manière inappropriée.

Observez les informations relatives au transport et à l'entreposage de l'appareil.

### Transport

Pour faciliter le transport, l'appareil est pourvu de roulettes et d'une poignée de transport.

Veillez observer les consignes suivantes **avant** chaque transport :

- Éteignez l'appareil.
- Débranchez le cordon secteur de la prise murale en tirant sur la fiche secteur.
- Vidangez le condensat restant de l'appareil et du flexible d'évacuation des condensats (voir chapitre maintenance).
- Veuillez ne pas utiliser le cordon électrique pour tirer l'appareil.
- N'inclinez pas l'appareil à plus de 45 °, car cela pourrait l'endommager !
- Ne faites rouler l'appareil que sur des surfaces planes et stables.

Veillez observer les consignes suivantes **après** chaque transport :

- Installez l'appareil debout après l'avoir transporté.
- Après tout transport en position couchée, laissez reposer l'appareil de 12 à 24 heures pour que le réfrigérant s'accumule dans le compresseur. Attendez de 12 à 24 heures avant de remettre l'appareil en marche. Sinon, cela pourrait endommager le compresseur et l'appareil ne fonctionnerait plus. Cette éventualité entraînerait une extinction de la garantie.

### Entreposage

Veillez respecter les consignes suivantes **avant** chaque entreposage :

- Vidangez le condensat restant de l'appareil et du flexible d'évacuation des condensats (voir chapitre maintenance).
- Débranchez le cordon secteur de la prise murale en tirant sur la fiche secteur.
- Laissez couler les restes éventuels de condensation.

Observez les conditions de stockage suivantes lorsque vous n'utilisez pas l'appareil :

- N'entreposez l'appareil que dans un local d'une surface supérieure à 4 m<sup>2</sup>.
- N'entreposez l'appareil que dans un local où ne se trouve aucune source d'inflammation (par exemple une flamme ouverte, un appareil à gaz allumé ou un chauffage électrique).

- au sec et protégé du gel et de la chaleur
- debout, dans un endroit protégé de la poussière et de l'exposition directe au soleil
- Le cas échéant, protégé de la poussière par une housse
- ne placez aucun autre appareil ou aucun objet sur l'appareil, afin d'éviter de le détériorer

## Montage et installation

### Contenu de la livraison

- 1 appareil
- 1 filtre à air
- 1 tuyau d'évacuation de l'eau de condensation, diamètre 19 mm
- 1 mode d'emploi

### Déballer l'appareil

1. Ouvrez le carton et sortez l'appareil.
2. Retirez entièrement l'emballage de l'appareil.
3. Déroulez complètement le câble électrique. Assurez-vous que le câble électrique n'est pas endommagé et ne le détériorez pas en le déroulant.

### Mise en service

Lors de l'installation de l'appareil, il faut respecter les distances minimales requises par rapport aux murs et aux autres objets conformément aux indications figurant dans le chapitre Données techniques.

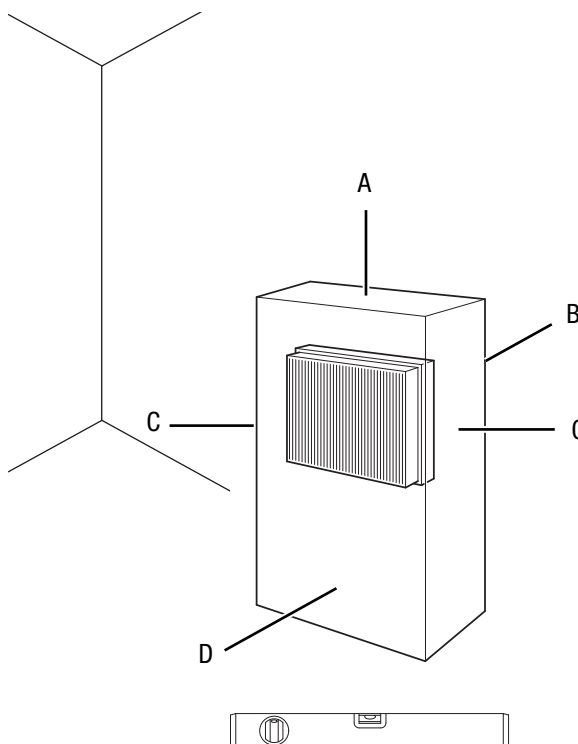

- Avant la remise en service de l'appareil, vérifiez l'état du cordon secteur. En cas de doute relatif à son parfait état, contactez le service après-vente.
- N'installez l'appareil que dans les locaux où des pertes éventuelles de gaz réfrigérant ne risquent pas de s'accumuler.
- N'installez l'appareil que dans un local où ne se trouve aucune source d'inflammation (par exemple une flamme ouverte, un appareil à gaz allumé ou un chauffage électrique).
- Installez l'appareil debout et de façon stable.
- En particulier lorsque l'appareil est placé au centre de la pièce, veillez à ce que le cordon secteur et tout autre câble électrique soit posé de sorte à éviter tout risque de trébuchement. Utilisez des couvre-câbles.
- Assurez-vous que les rallonges électriques soient entièrement déroulées.
- Tenez l'appareil loin de toute source de chaleur.
- Veillez à ce qu'aucun rideau ni aucun autre objet ne bloque le flux d'air.
- Lors de l'installation de l'appareil, en particulier si l'appareil est installé dans une zone mouillée, veillez à le protéger par un disjoncteur à courant de défaut conforme aux prescriptions (disjoncteur FI).

### Mise en place de l'appareil

Pour mettre l'appareil en place, dépliez la barre de support comme indiqué ci-dessous :

1.

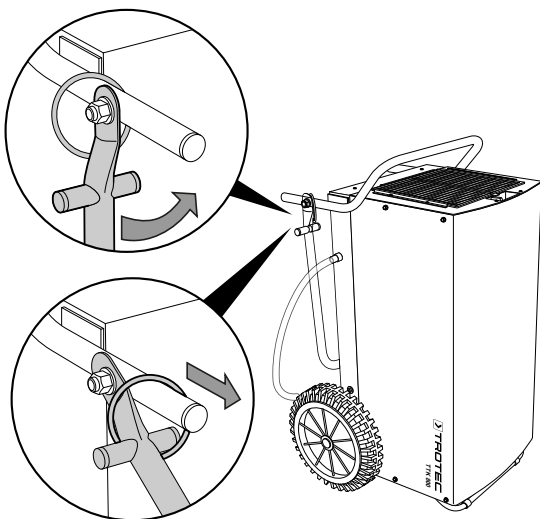

2.

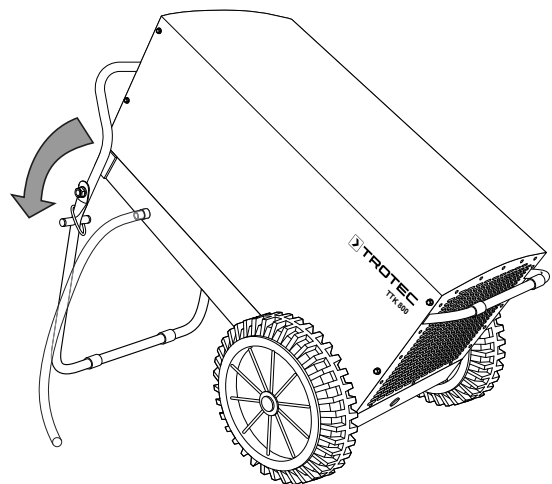

3.

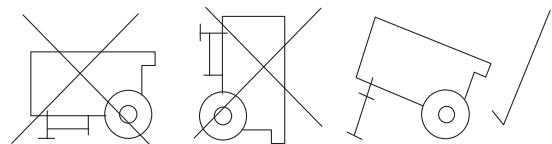

### Mise en place du filtre à air

#### Remarque

N'utilisez jamais l'appareil sans filtre à air monté sur l'entrée d'air.

Sans filtre à air, l'intérieur de l'appareil se salit énormément, ce qui peut réduire les performances et détériorer l'appareil.

- Avant la mise en marche, assurez-vous que le filtre à air est bien en place.

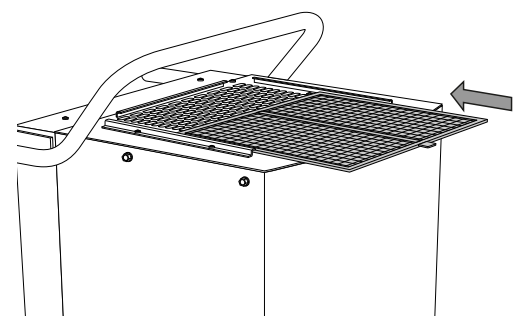

**Pose du tuyau d'évacuation de l'eau de condensation**

1. Branchez le tuyau d'évacuation de l'eau de condensation sur le raccord correspondant (8) de l'appareil.
2. Assurez-vous que le tuyau d'évacuation de l'eau de condensation est correctement raccordé à l'appareil et intact.
3. En fonction de l'application, placez l'extrémité du tuyau d'évacuation de l'eau de condensation comme suit :
  - ⇒ Mettez en place un réservoir correctement dimensionné (au moins 90 litres) à côté de l'appareil et placez-y l'extrémité du flexible. Contrôlez régulièrement le niveau de remplissage du récipient.

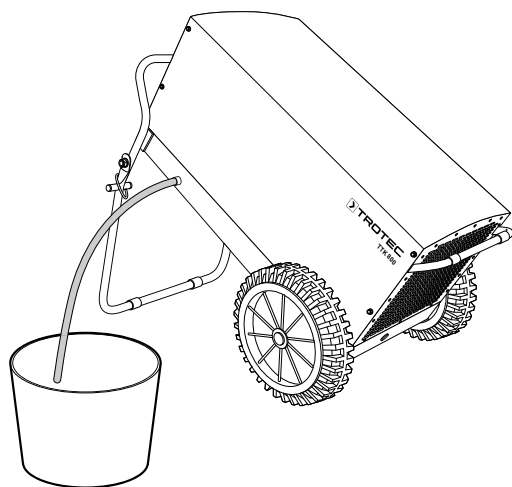

- ⇒ Placez l'extrémité du tuyau d'évacuation de l'eau de condensation au-dessus d'une évacuation d'eau. Pour des distances plus importantes, vous pouvez également utiliser un flexible plus long du même type.

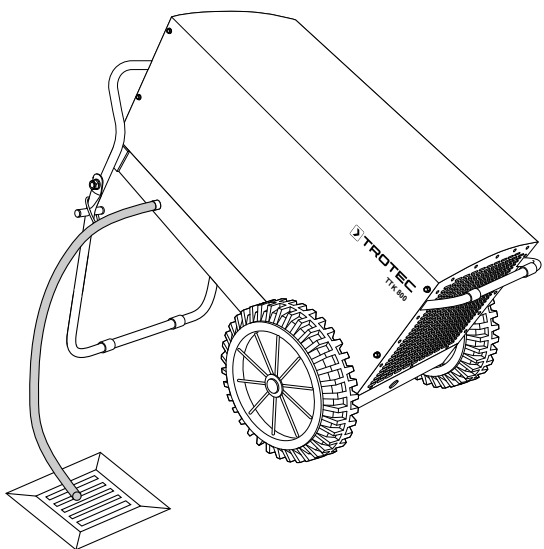

- ⇒ En option, l'appareil peut être utilisé avec une pompe à eau de condensation. Veuillez contacter à ce sujet votre service après-vente Trotec.

4. Faites en sorte que le tuyau d'évacuation de l'eau de condensation présente une pente continue vers le bas.

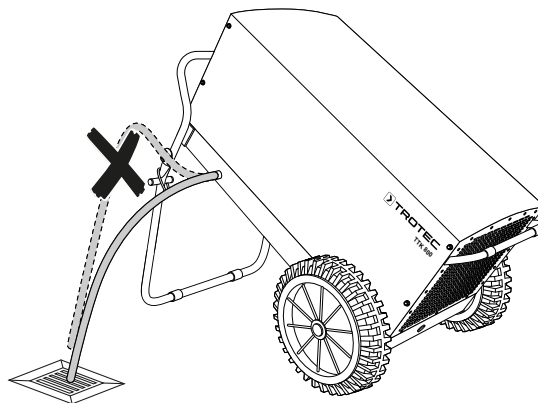

**Utilisation**

- Évitez de laisser les portes et les fenêtres ouvertes.
- Une fois mis en marche, l'appareil fonctionne de manière entièrement automatique.
- En cas de fonctionnement avec un hygrostat externe (option), le ventilateur tourne jusqu'à l'arrêt de l'appareil, même après que la valeur de consigne ait été atteinte, en permanence en mode déshumidification.

**Éléments de commande**

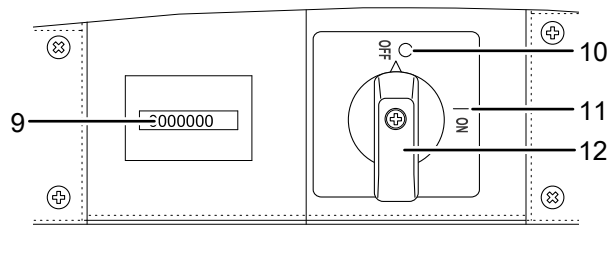

N°	Désignation	Signification
9	Compteur d'heures de service	Affichage des heures de service
10	Position OFF	Appareil éteint
11	Position ON	Appareil en marche
12	Interrupteur marche/arrêt	Mise en marche et arrêt de l'appareil

## Mettre l'appareil en marche

Après avoir installé l'appareil en suivant la description du chapitre Mise en service, vous pouvez le mettre en marche.

1. Veuillez vous assurer que le tuyau d'évacuation de l'eau de condensation soit correctement raccordé et installé. Faites attention de ne pas trébucher sur le tuyau.
2. Veillez à ce que le tuyau d'évacuation de l'eau de condensation ne soit ni plié, ni coincé et qu'il n'y ait pas d'objet placé sur le tuyau.
3. Assurez-vous que l'eau de condensation puisse s'écouler correctement.
4. Tournez l'interrupteur marche/arrêt (12) sur la position *ON* (11).
  - ⇒ L'appareil est en marche.
  - ⇒ Le compresseur démarre toujours avec un retard de 7 secondes environ.
  - ⇒ Le ventilateur démarre environ 10 secondes plus tard.

## Mode de fonctionnement continu

En fonctionnement continu, l'appareil déshumidifie l'air en continu indépendamment de l'humidité ambiante.

## Mode de fonctionnement avec hygrostat (option)

En option, l'appareil peut être utilisé avec un hygrostat. L'hygrostat arrête ou rallume l'appareil en fonction de la valeur de l'humidité de l'air.

Lorsque vous faites fonctionner l'appareil avec un hygrostat optionnel, réglez l'humidité relative désirée sur l'hygrostat (voir la notice d'instructions de l'hygrostat optionnel).

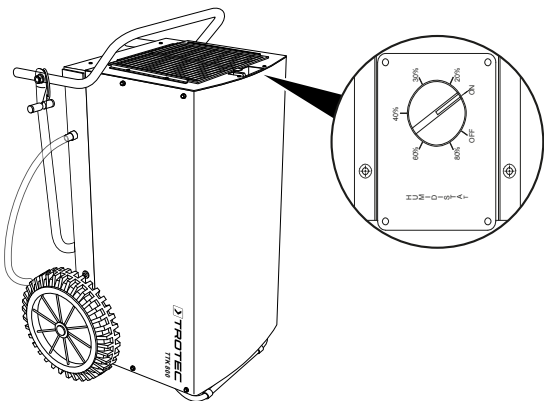

Ce faisant, observez le point de commutation. Si l'hygrostat externe commute le compresseur de l'appareil en fonction de la valeur d'humidité définie, l'hygrostat et le déshumidificateur fonctionnent correctement ensemble.

L'hygrostat externe ne fonctionne pas correctement si le compresseur de l'appareil fonctionne en-dessous de la valeur réglée et s'arrête au-dessus de la valeur réglée. Dans un tel cas, il vous faut ouvrir l'hygrostat (HG 110) et échanger les raccordements (explications dans le couvercle du HG 110).

## Dégivrage automatique

À basse température, l'évaporateur peut givrer pendant la déshumidification. L'appareil effectue alors un dégivrage automatique. Durant la phase de dégivrage, la déshumidification est brièvement interrompue. Le ventilateur continue de tourner.

La durée du dégivrage peut varier. N'éteignez pas l'appareil durant le processus de dégivrage automatique. Ne retirez pas la fiche d'alimentation de la prise secteur.

## Mise hors service



### Avertissement relatif à la tension électrique

Ne touchez pas la fiche d'alimentation avec les mains humides ou mouillées.

- Arrêtez l'appareil.
- Débranchez le cordon secteur de la prise murale en tirant sur la fiche secteur.
- Le cas échéant, retirez le flexible de vidange des condensats, ainsi que le liquide résiduel qui s'y trouve.
- Nettoyez l'appareil conformément aux indications figurant au chapitre « Maintenance ».
- Stockez l'appareil conformément aux indications figurant dans le chapitre « Stockage ».

## Accessoires disponibles



### Avertissement

Utilisez uniquement les accessoires et les appareils auxiliaires mentionnés dans la notice d'instructions. L'utilisation d'autres outils et d'autres accessoires que ceux recommandés dans la notice d'instructions peut entraîner un risque de blessure.

Désignation	Numéro d'article
Hygrostat intégré pour TTK 800	7 430 000 930
Pompe à eau de condensation pour TTK 800 avec kit de montage	6 100 003 015
Filtre à air	7 710 000 170
Limiteur de courant de démarrage ASB 3500	6 100 002 030
Compteur de kilowattheures, conforme à la MID	7 140 000 903
Hygrostat externe HG130	6 100 002 045

## Défauts et pannes

Dans le cadre de sa production, le bon fonctionnement de l'appareil a été contrôlé à plusieurs reprises. Malgré tout, si l'appareil devait présenter des dysfonctionnements, contrôlez-le en vous conformant à la liste suivante.

### L'appareil ne se met pas en marche :

- Vérifiez le raccordement au secteur.
- Vérifiez le bon état du cordon et de la fiche secteur.
- Vérifiez le fusible ou le disjoncteur secteur.
- Si vous utilisez l'appareil avec un hygrostat (option), contrôlez la valeur réglée. L'humidité de l'air sur le site d'installation doit être supérieure à la valeur définie pour que le déshumidificateur de chantier fonctionne. Réglez l'hygrostat sur une valeur plus faible.

### L'appareil fonctionne, mais il n'y a pas de formation d'eau de condensation :

- Vérifiez la bonne fixation du tuyau d'évacuation des condensats.
- En cas d'utilisation d'une pompe à eau de condensation : vérifiez si le bac de récupération de l'eau de condensation est encrassé, de même que les tuyaux.
- Contrôlez l'humidité relative de l'air ambiant : celle-ci doit correspondre à la plage indiquée dans les caractéristiques techniques.
- Si vous utilisez l'appareil avec un hygrostat (option), contrôlez la valeur réglée. L'humidité de l'air sur le site d'installation doit être supérieure à la valeur définie pour que le déshumidificateur de chantier fonctionne. Réglez l'hygrostat sur une valeur plus faible.
- Vérifiez si le filtre à air est encrassé. Le cas échéant, nettoyez ou remplacez le filtre à air.
- Contrôlez le condenseur depuis l'extérieur pour détecter d'éventuels encrassements (voir chapitre Maintenance). Si le condenseur est encrassé, faites-le nettoyer par une entreprise spécialisée ou par la société Trotec.

### L'appareil est bruyant ou il vibre :

- Vérifiez si l'appareil est stable et bien installé en position verticale.

### Le condensat fuit :

- Vérifiez si l'appareil présente des fuites.

### Le compresseur ne se met pas en marche :

- Vérifiez la température ambiante. Observez la plage de température de fonctionnement admissible pour l'appareil indiquée dans les caractéristiques techniques.
- Vérifiez si la protection anti-surchauffe du compresseur s'est déclenchée. Débranchez l'appareil et laissez-le refroidir pendant 10 minutes environ avant de le rebrancher sur le secteur.
- Il est possible que l'appareil effectue un dégivrage automatique. L'appareil ne déshumidifie pas pendant le dégivrage automatique.

### L'appareil devient très chaud, il est bruyant ou il perd de la puissance :

- Vérifiez si les entrées d'air et le filtre à air sont encrassés. Nettoyez la saleté extérieure.
- Contrôlez l'extérieur de l'appareil pour détecter d'éventuels encrassements (voir chapitre Maintenance). Faites nettoyer l'intérieur de l'appareil encrassé par une entreprise spécialisée dans le génie frigorifique et climatique ou par la société Trotec.

### Même après vérification, l'appareil ne fonctionne toujours pas parfaitement ?

Contactez le service après-vente. Faites réparer l'appareil par une entreprise spécialisée dans le génie frigorifique et climatique ou par la société Trotec.

## Maintenance

## Intervalles de maintenance

Intervalle de maintenance et d'entretien	avant chaque mise en service	en cas de besoin	au moins toutes les 2 semaines	au moins toutes les 4 semaines	au moins tous les 6 mois	au moins une fois par an
Vidange, au besoin nettoyage, de la pompe à condensat et du bac de récupération de l'eau de condensation ou du déshumidificateur de chantier		X				
Contrôle des bouches d'aspiration et de sortie pour détecter les encrassements ou les corps étrangers, nettoyage le cas échéant	X			X		
Nettoyage extérieur		X				X
Contrôle visuel de l'intérieur de l'appareil pour détecter les encrassements		X		X		
Nettoyage intérieur à l'air comprimé		X				X
Contrôle de la grille d'aspiration et du filtre à air pour détecter les encrassements ou les corps étrangers, nettoyage ou remplacement le cas échéant	X		X			
Remplacement du filtre à air					X	
Contrôle des détériorations éventuelles	X					
Contrôle des vis de fixation		X				X
Test						X

### Protocole de maintenance et d'entretien

Type d'appareil : .....

Numéro de série : .....

Intervalle de maintenance et d'entretien	1	2	3	4	5	6	7	8	9	10	11	12	13	14	15	16
Vidange, au besoin nettoyage, de la pompe et du réservoir de récupération de l'eau de condensation ou déshumidificateur de chantier																
Contrôle des bouches d'aspiration et de sortie pour détecter les encrassements ou les corps étrangers, nettoyage le cas échéant																
Nettoyage extérieur																
Contrôle visuel de l'intérieur de l'appareil pour détecter les encrassements																
Nettoyage intérieur avec de l'air comprimé																
Contrôle de la grille d'aspiration et du filtre à air pour détecter les encrassements ou les corps étrangers, nettoyer ou remplacer le cas échéant																
Remplacement du filtre à air																
Contrôle des détériorations éventuelles																
Contrôle des vis de fixation																
Test																
Remarques :																

1. Date : .....	2. Date : .....	3. Date : .....	4. Date : .....
Signature : .....	Signature : .....	Signature : .....	Signature : .....
5. Date : .....	6. Date : .....	7. Date : .....	8. Date : .....
Signature : .....	Signature : .....	Signature : .....	Signature : .....
9. Date : .....	10. Date : .....	11. Date : .....	12. Date : .....
Signature : .....	Signature : .....	Signature : .....	Signature : .....
13. Date : .....	14. Date : .....	15. Date : .....	16. Date : .....
Signature : .....	Signature : .....	Signature : .....	Signature : .....

## Avant toute opération de maintenance



### Avertissement relatif à la tension électrique

Ne touchez pas la fiche d'alimentation avec les mains humides ou mouillées.

- Éteignez l'appareil.
- Débranchez le cordon secteur de la prise murale en tirant sur la fiche secteur.



### Avertissement relatif à la tension électrique

**Tout travail nécessitant l'ouverture du boîtier est à réaliser par une entreprise spécialisée homologuée ou par la société Trotec.**

### Remarque

Placez un panneau d'interdiction de fumer à proximité de la zone de travail.

## Circuit de réfrigérant



### Danger

#### Réfrigérant R454C!

H220 : gaz extrêmement inflammable.

H280 : contient du gaz sous pression ; peut exploser sous l'effet de la chaleur.

P210 : tenir éloigné de toute source de chaleur, des surfaces chaudes, des étincelles, des flammes ainsi que de toute autre source d'inflammation. Ne pas fumer.

P381 : éliminer toutes sources d'inflammation si cela ne présente aucun risque.

P403 : conserver dans un endroit bien aéré.

- Tout le circuit réfrigérant est un système hermétiquement clos qui ne nécessite pas d'entretien ; seules une entreprise spécialisée dans le génie frigorifique et climatique ou l'entreprise Trotec sont autorisées à effectuer la maintenance et la réparation.
- Si des travaux entraînant un dégagement de chaleur importante sont effectués sur le circuit de réfrigérant ou les pièces en faisant partie, assurez-vous que les dispositifs d'extinction adéquats comme de la poudre sèche, du CO<sub>2</sub>, de la vapeur d'eau ou de la mousse résistante à l'alcool soient à disposition.

## Signaux de sécurité et étiquettes sur l'appareil

Contrôlez régulièrement les signaux de sécurité et les étiquettes se trouvant sur l'appareil. Renouvelez les signaux de sécurité en cas d'illisibilité.

## Nettoyer le carter

Nettoyez le boîtier avec un chiffon humide, doux et sans peluches. Veillez à ce que de l'humidité ne pénètre pas dans le carter. Veillez à ce qu'aucune humidité ne puisse entrer en contact avec les composants électriques. N'utilisez pas de détergents agressifs, comme les aérosols de nettoyage, les solvants, les nettoyeurs à base d'alcool ou les produits abrasifs pour humidifier le chiffon.

## Contrôle visuel de l'intérieur de l'appareil pour détecter des encrassements

1. Retirez le filtre à air.
2. Munissez-vous d'une lampe de poche pour éclairer l'intérieur de l'appareil.
3. Examinez l'intérieur de l'appareil pour détecter des encrassements.
4. Si vous détectez une épaisse couche de poussière, faites nettoyer l'intérieur de l'appareil par une entreprise spécialisée dans le génie frigorifique et climatique ou par la société Trotec.
5. Remettez le filtre à air en place.

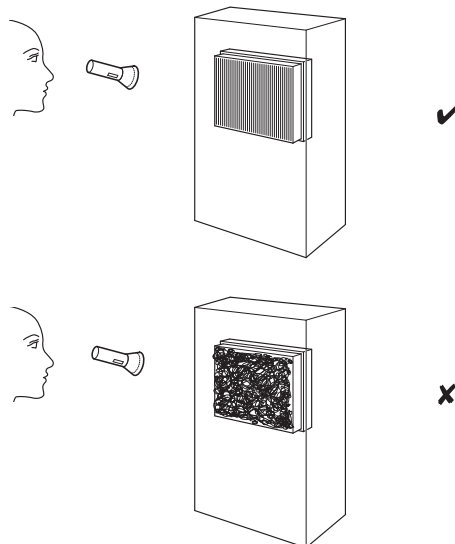

## Nettoyer le filtre à air

### Remarque

Veuillez vous assurer que le filtre à air ne soit ni usé ni endommagé. Les coins et les arêtes du filtre à air ne doivent être ni déformés ni arrondis. Avant de remettre le filtre à air en place, veuillez vous assurer que celui-ci est intact et sec !

Il est nécessaire de nettoyer le filtre à air dès qu'il est sale. Cela se traduit, par exemple, par une capacité réduite (voir chapitre Défaits et pannes).

1. Retirez le filtre à air de l'appareil.

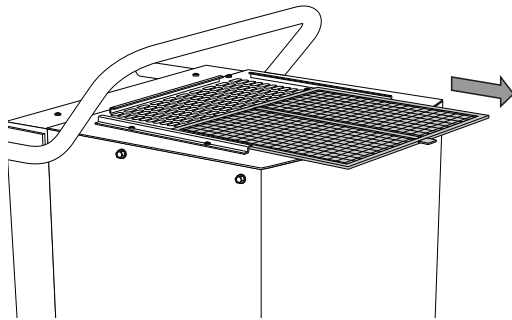

2. Nettoyez le filtre avec un chiffon doux légèrement humide non pelucheux. Si le filtre est très encrassé, nettoyez-le à l'eau chaude à laquelle vous aurez mélangé un produit de nettoyage neutre.

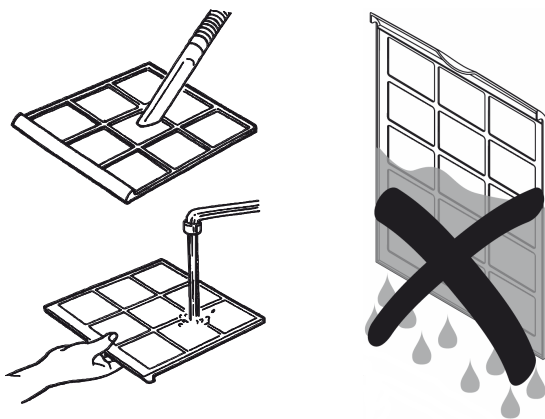

3. Laissez le filtre sécher complètement. N'insérez pas de filtre mouillé dans l'appareil !
4. Insérez à nouveau le filtre à air dans l'appareil.

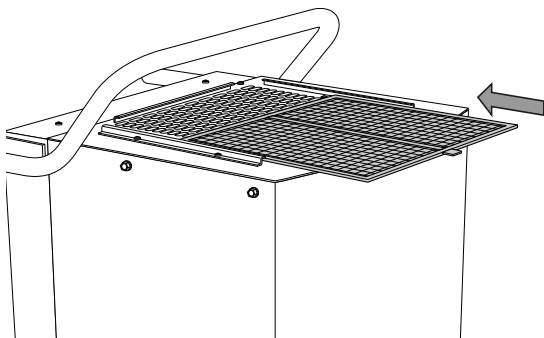

## Nettoyage intérieur à l'air comprimé



### Avertissement

À l'activation de l'air comprimé, il y a un risque de blessure du fait de l'échappement d'air comprimé. Tenez le tuyau d'air comprimé éloigné du corps. IL est interdit de diriger le tuyau d'air comprimé vers les personnes.

Pour le nettoyage et la maintenance de l'intérieur de l'appareil, il est nécessaire de déposer le couvercle du boîtier.

1. Retirez le filtre à air de l'appareil.

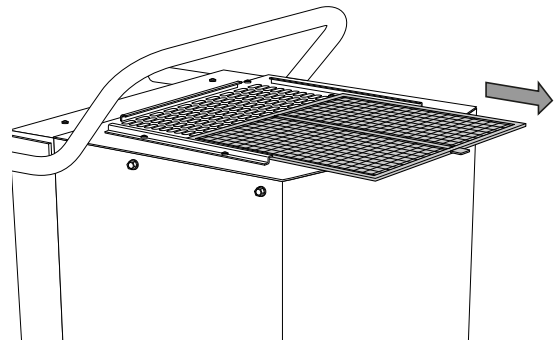

2. Dévissez et enlevez les vis situées sur le couvercle.

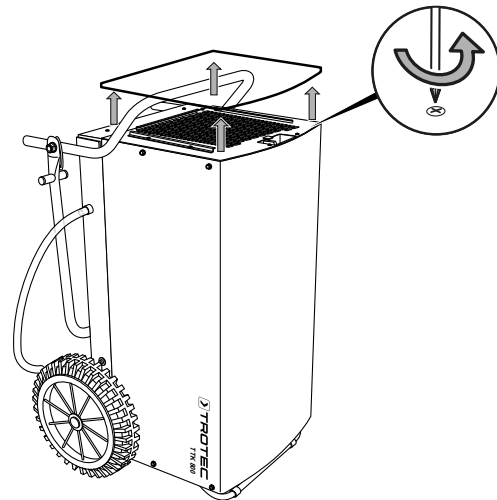

3. Conservez les vis (4 au total) pour les ré-utiliser ultérieurement.

4. Nettoyez l'intérieur de l'appareil à l'air comprimé.

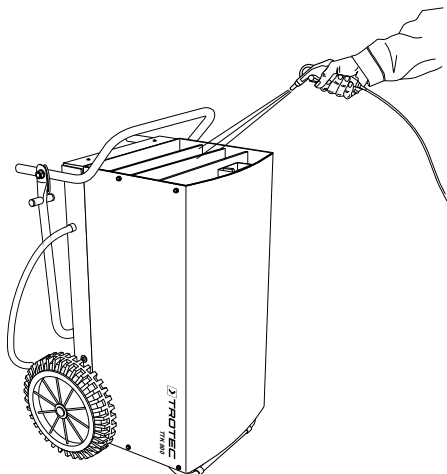

5. Remplacez le couvercle sur l'appareil. Pour terminer, resserrez toutes les vis et remettez le filtre à air en place.

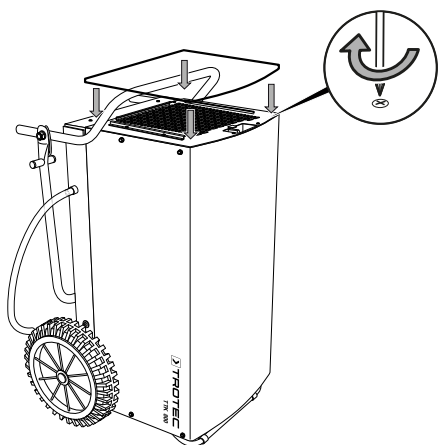

### Nettoyage intérieur avec un nettoyeur à haute pression

- ✓ L'appareil est éteint.
  - ✓ L'appareil est débranché.
1. Retirez le filtre à air de l'appareil.
  2. Nettoyez l'entrée d'air ainsi que les lamelles situées derrière à l'aide du nettoyeur à haute pression. Ce faisant, respectez une distance minimum de 50 cm.

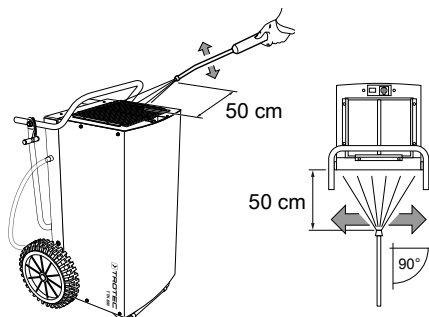

3. Remettez le filtre à air en place.

### Activités après la maintenance

Si vous désirez continuer d'utiliser l'appareil :

- rebranchez l'appareil en mettant la fiche dans la prise secteur.

Si vous n'utilisez pas l'appareil pendant une longue durée :

- Stockez l'appareil conformément aux indications figurant au chapitre « Stockage ».





## Annexe technique

### Caractéristiques techniques

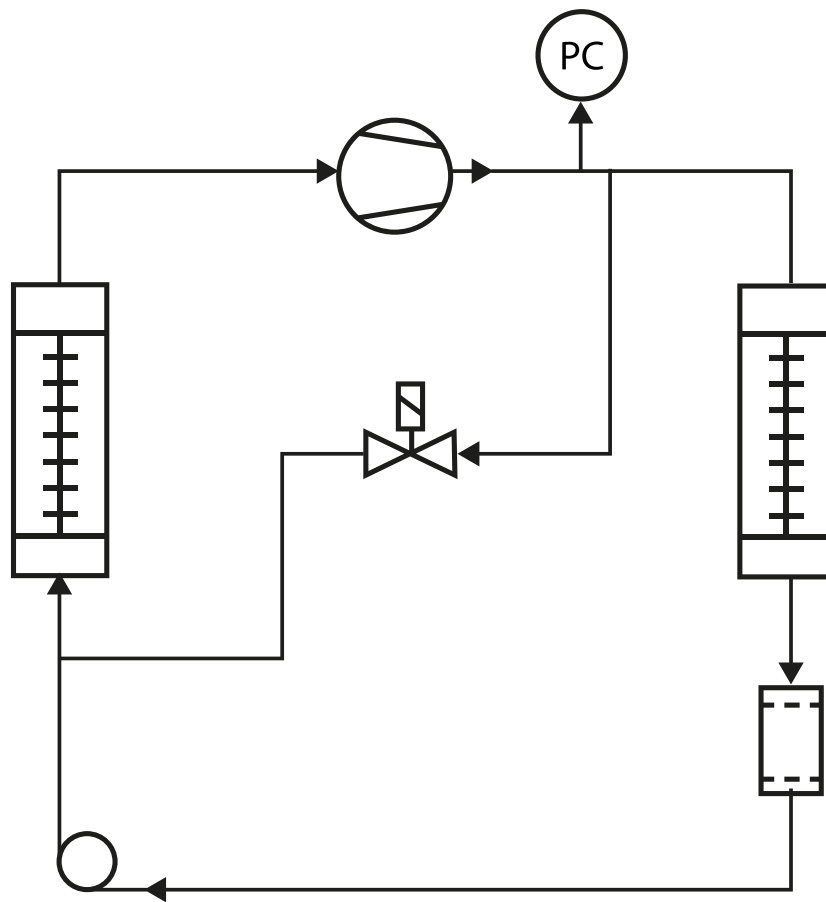
Paramètre	Valeur
<b>Modèle</b>	<b>TTK 800</b>
Capacité de déshumidification, max.	150 l / 24 h
Capacité de déshumidification (20 °C / 60 % HR)	55 l / 24 h
Convient aux volumes de locaux jusqu'à	
Déshumidification de chantier ou assèchement après dégâts des eaux	800 m <sup>3</sup>
Déshumidification continue	1600 m <sup>3</sup>
Plage de fonctionnement (température)	de 5 à 35 °C
Plage de fonctionnement (humidité relative)	35 - 100 %
Pression max. admissible	2,6 MPa
Pression côté aspiration	0,43 MPa
Pression côté sortie	1,57 MPa
Débit d'air	900 m <sup>3</sup> /h
Tension nominale	230 V / 50 Hz
Puissance absorbée, max.	2,1 kW
Courant nominal	9 A
Protection par fusible à assurer par l'utilisateur	16 A
Réfrigérant	R454C
Quantité de réfrigérant	760 g
Facteur GWP	146
Équivalent CO <sub>2</sub>	0,11 t
Niveau de pression sonore (à une distance de 3 m)	60 dB(A)
Dimensions (longueur x largeur x hauteur)	585 x 630 x 1020 mm
Distance minimale par rapport aux murs et aux objets	
	A : vers le haut : 50 cm
	B : vers l'arrière : 300 cm
	C : vers les côtés : 50 cm
	D : vers l'avant : 60 cm
Poids	66 kg

Circuit frigorifique

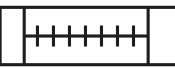

Legend	Definition
	Rotary compressor
	Pressureswitch
	Finned Tube Heat Exchanger
	Filter drier
	Capillary tube

**Schéma électrique**

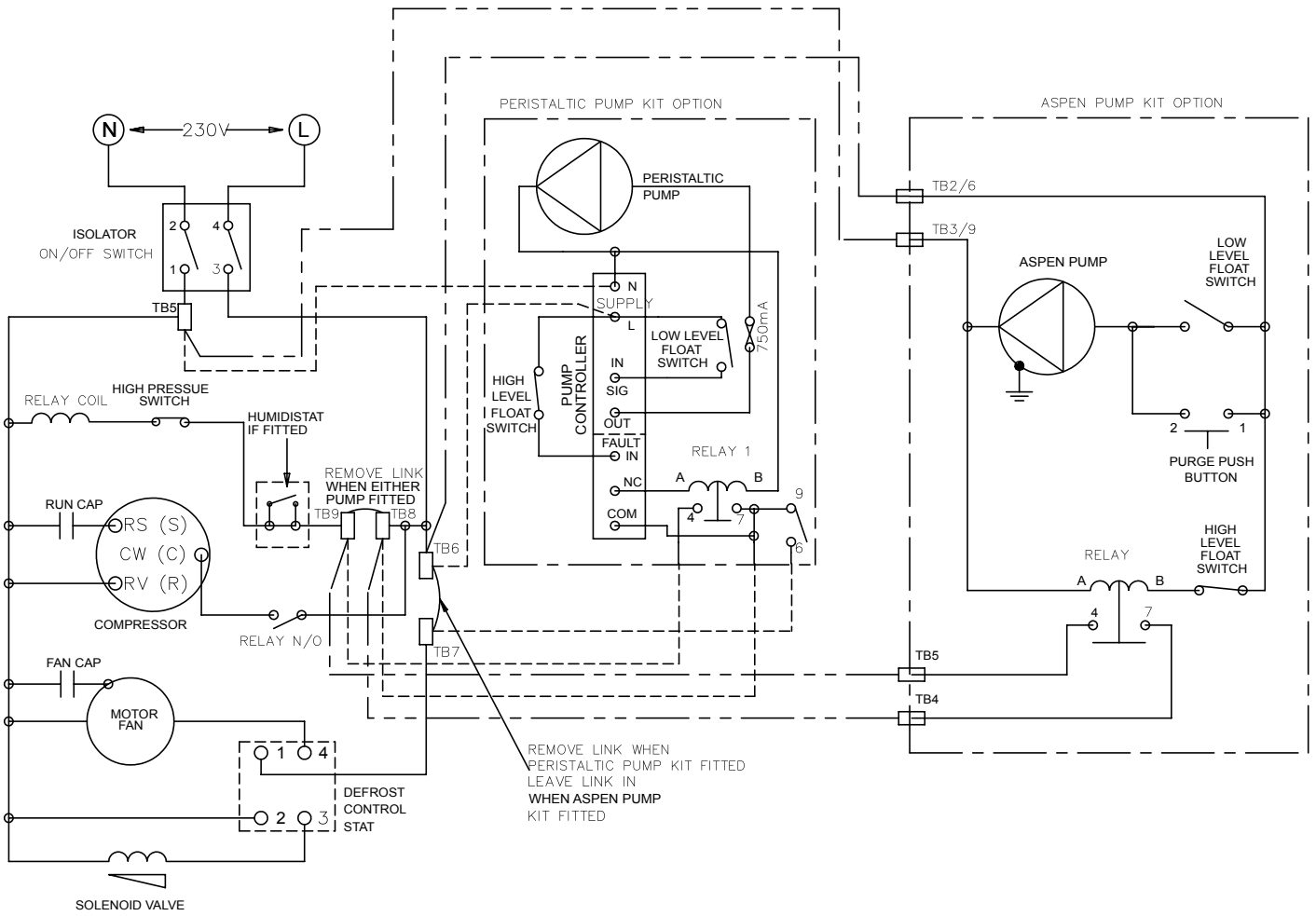

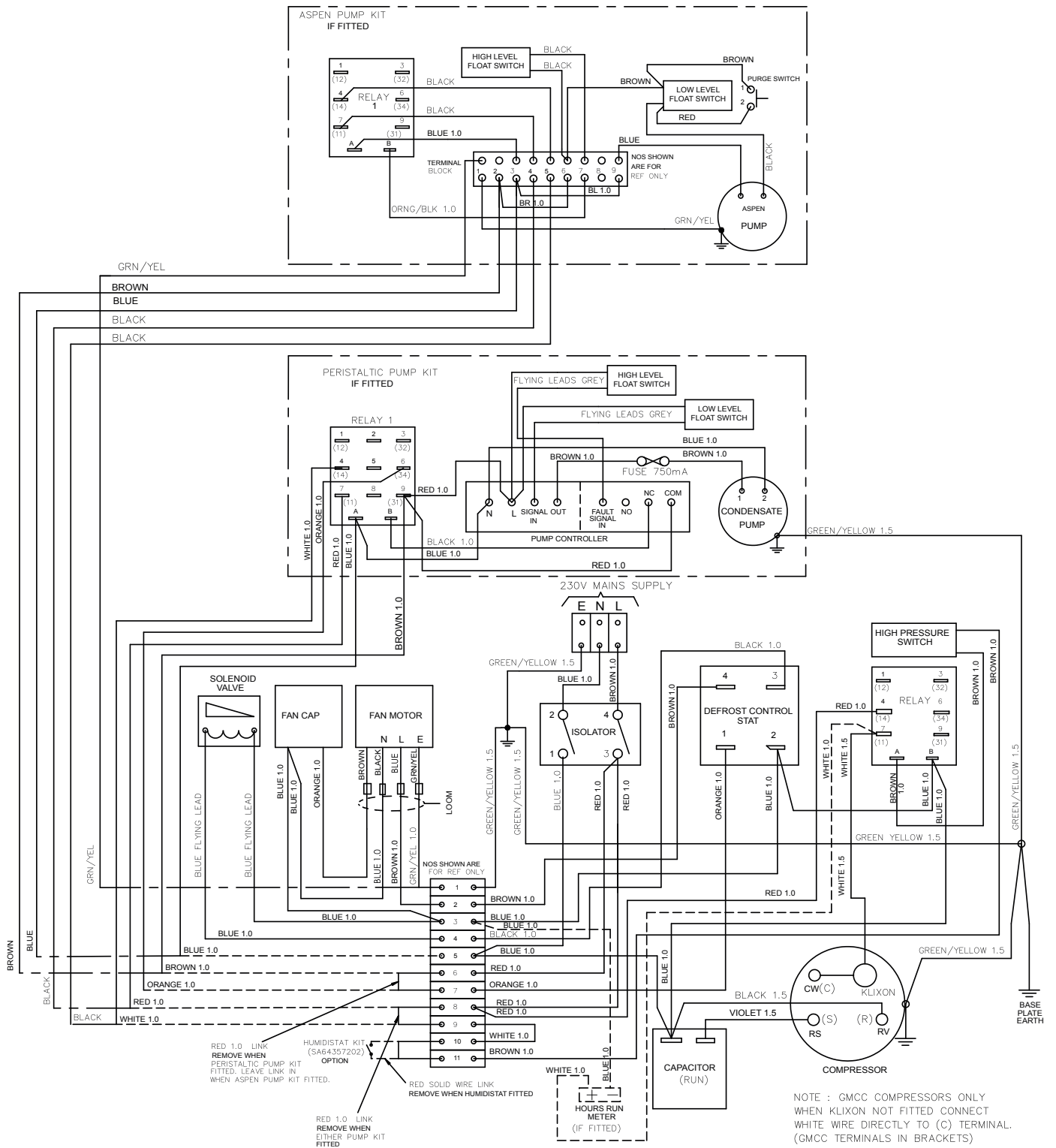

**Nomenclature et liste des pièces de rechange**

**Composants principaux**

**Remarque :** Les numéros de repérage des pièces de rechange sont différents des numéros de repérage des composants utilisés dans la notice d'instructions.

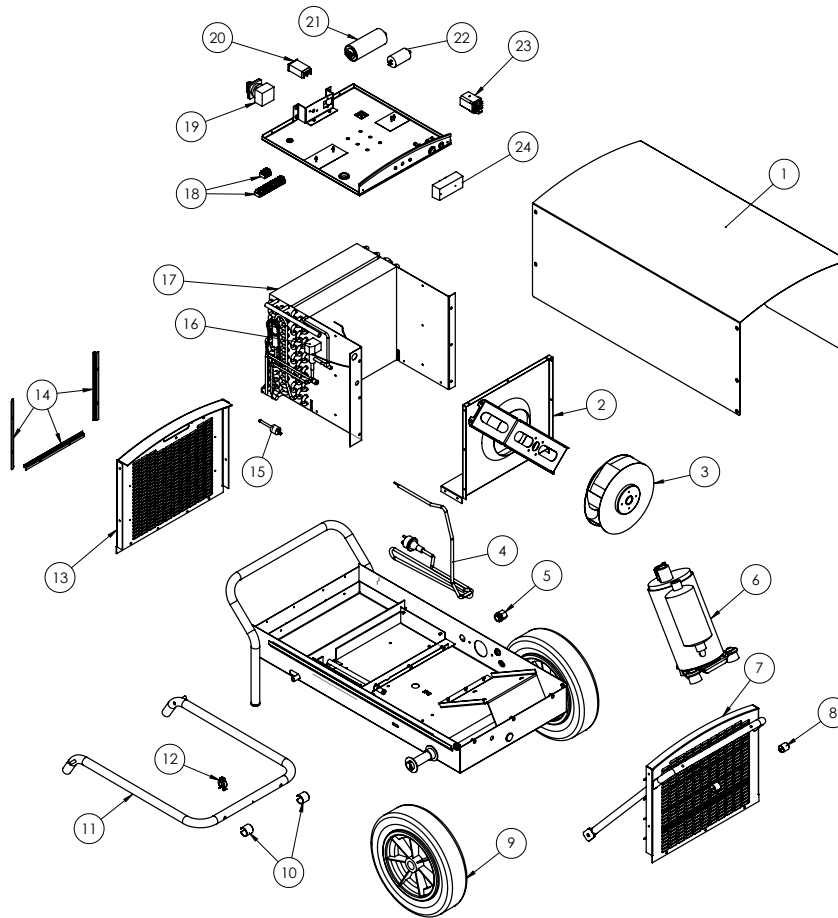

N°	Pièce de rechange	N°	Pièce de rechange
1	Front Cover	13	Inlet grill
2	Fanholder and Inlet		Insulation for Inlet grill, 40x3mm
3	Fan	14	Filter guide, 3 pcs
4	Supply Cable with plug	15	Pressure sensitive switch
5	Cable grand M20	16	Defrost valve
5	Nut M20 for Cable grand	17	Evap/cond assembly
6	Compressor Cpl, incl fastners	18	Terminal Block 12-way
7	Outlet grill cpl.	19	Rotary switch
8	Saddle foot	20	operating hours counter
9	Wheel	21	Capacitor 50µF
10	Saddle foot Ø25mm tube	22	Capacitor 4µF
11	Lifting leg	23	Relay
	Locking ring for lifting leg	24	Frost stat
12	Spring clips		

## Élimination des déchets



Le pictogramme représentant une poubelle barrée, apposé sur un appareil électrique ou électronique, signifie que celui-ci ne doit pas être éliminé en fin de vie avec les ordures ménagères. Des points de collecte gratuits pour les appareils électriques ou électroniques usagés sont à votre disposition à proximité de chez vous. Les autorités de votre ville ou de votre commune peuvent vous en fournir les adresses. Notre site Internet <https://de.trotec.com/shop/> vous informe également sur les autres possibilités de retour que nous avons aménagées.

La collecte séparée des appareils électriques et électroniques usagés permet leur réutilisation éventuelle, le recyclage des matériaux constitutifs et les autres formes de recyclage tout en évitant les conséquences négatives pour l'environnement et la santé des produits dangereux qu'ils sont susceptibles de contenir.

L'appareil fonctionne avec un gaz à effet de serre fluoré qui peut être dangereux pour l'environnement et peut contribuer au réchauffement global de la terre s'il pénètre dans l'atmosphère. Vous trouverez des informations supplémentaires sur la plaque signalétique.

Évacuez le réfrigérant contenu dans l'appareil de manière appropriée et conformément à la législation nationale en vigueur.

## Déclaration de conformité

Vous trouverez ici les informations contenues dans la déclaration de conformité. La déclaration de conformité signée est disponible à l'adresse <https://hub.trotec.com/?id=42519>.

**Déclaration de conformité (Traduction de l'original)**  
conformément à la directive CE Machines 2006/42/CE,  
annexe II, partie 1, section A

Par la présente, nous, société Trotec GmbH, déclarons que l'appareil désigné ci-après a été développé, conçu et fabriqué conformément aux exigences de la directive CE Machines, version 2006/42/CE.

**Modèle / produit :** TTK 800

**Type :** déshumidificateur

**À partir de l'année modèle :** 2020

**Directives CE applicables :**

- 2011/65/UE : 01/07/2011
- 2014/30/UE : 29/03/2014

## Normes harmonisées appliquées :

- EN ISO 20607:2019
- EN 60335-1:2012
- EN 60335-1:2012/A11:2014
- EN 60335-1:2012/A13:2017
- EN 60335-1:2012/AC:2014
- EN 60335-2-40:2003
- EN 60335-2-40:2003/A11:2004
- EN 60335-2-40:2003/A12:2005
- EN 60335-2-40:2003/A1:2006
- EN 60335-2-40:2003/A2:2009
- EN 60335-2-40:2003/A13:2012
- EN 60335-2-40:2003/A13:2012/AC:2013
- EN 60335-2-40:2003/AC:2006
- EN 60335-2-40:2003/AC:2010
- EN 61000-3-2:2014
- EN 61000-3-3:2013
- EN 61000-6-3:2007/A1:2011/AC:2012

## Normes et spécifications techniques nationales appliquées :

- Aucune

## Nom du fabricant et de la personne autorisée à établir les documents techniques :

Trotec GmbH

Grebbeener Straße 7, D-52525 Heinsberg

Téléphone : +49 2452 962-400

E-mail : [info@trotec.de](mailto:info@trotec.de)

Lieu et date de la déclaration :

Heinsberg, le 14.05.2020

Detlef von der Lieck, gérant

Trotec GmbH

Grebener Str. 7  
D-52525 Heinsberg

☎ +49 2452 962-400

☎ +49 2452 962-200

✉ [info@trotec.com](mailto:info@trotec.com)

[www.trotec.com](http://www.trotec.com)