

FR

TRADUCTION DE LA NOTICE  
ORIGINALE  
LAMPE DE TRAVAIL LED



**Sommaire**

Remarques concernant la notice ..... 2

Sécurité ..... 2

Informations sur l'appareil ..... 5

Transport et stockage ..... 6

Mise en service ..... 6

Utilisation ..... 7

Défauts et pannes ..... 8

Entretien ..... 9

Élimination ..... 9

**Remarques concernant la notice**

**Symboles**



**Avertissement relatif à la tension électrique**

Ce symbole indique que la tension électrique cause des risques pour la vie et la santé des personnes.



**Avertissement de surface chaude**

Ce symbole indique que les surfaces brûlantes causent des risques pour la vie et la santé des personnes.



**Avertissement**

Cette mention d'avertissement indique un risque moyen qui peut entraîner des blessures graves ou mortelles s'il n'est pas évité.



**Attention**

Cette mention d'avertissement indique un risque faible qui peut entraîner des blessures bénignes ou moyennes s'il n'est pas évité.

**Remarque**

Cette mention d'avertissement indique des informations importantes (par ex. dommages matériels), mais aucun danger.



**Info**

Les indications présentant ce symbole vous aident à exécuter vos tâches rapidement et en toute sécurité.



**Observer le mode d'emploi**

Les indications présentant ce symbole vous indiquent qu'il est nécessaire de respecter la notice d'instructions.

Vous pouvez télécharger la dernière version de ce manuel en suivant le lien ci-dessous :



PWLS 01-3



<https://hub.trotec.com/?id=44105>

**Sécurité**

**Consignes générales de sécurité pour les outils électriques**



**Avertissement**

**Lisez toutes les mises en garde de sécurité, instructions, illustrations et caractéristiques techniques fournies avec cet outil électroportatif.**

Le non-respect des instructions suivantes risque de causer une électrocution, de provoquer un incendie ou de donner lieu à des blessures graves.

**Conservez toutes les consignes de sécurité et toutes les instructions pour pouvoir vous y reporter ultérieurement.**

Le terme *outil électrique* utilisé dans les consignes de sécurité se rapporte aux outils électriques utilisés sur secteur (avec un câble électrique) et aux outils électriques sans fil (sans câble électrique).



**Avertissements de sécurité généraux pour les outils – Sécurité de la zone de travail**

- **Veillez à ce que la zone de travail soit propre et bien éclairée.** Le désordre et une luminosité insuffisante sont propices aux accidents.
- **Ne faites pas fonctionner les outils électriques en atmosphère explosive, par exemple en présence de liquides inflammables, de gaz ou de poussières.** Les outils électriques produisent des étincelles qui peuvent enflammer les poussières ou les fumées.
- **Maintenez les enfants et les personnes présentes à l'écart pendant l'utilisation de l'outil.** Les distractions peuvent vous faire perdre le contrôle de l'outil.



**Avertissements de sécurité généraux pour les outils électriques – Sécurité électrique**

- **Évitez tout contact du corps avec des surfaces reliées à la terre telles que les tuyaux, les radiateurs, les cuisinières et les réfrigérateurs.** Il existe un risque accru de choc électrique si votre corps est relié à la terre.

- **N'exposez pas les outils à la pluie ou à l'humidité.** La pénétration d'eau à l'intérieur d'un outil électrique accentue le risque d'électrocution.
- **Si l'utilisation de l'outil électrique dans un environnement humide ne peut pas être évitée, utilisez un disjoncteur différentiel.** L'utilisation d'un disjoncteur différentiel réduit le risque de choc électrique.

### **Consignes générales de sécurité pour les outils électriques – Utilisation et entretien de l'outil**

- **Faites attention à ne pas surcharger l'outil. Utilisez l'outil électroportatif adapté à vos travaux.** L'outil électrique convenable vous permet de travailler mieux et de façon plus sûre au sein de la plage de puissance indiquée.
- **N'utilisez jamais un outil électroportatif dont l'interrupteur serait défectueux.** Un outil électrique qu'il est impossible d'allumer ou d'éteindre est dangereux et doit être réparé.
- **Conservez les outils électroportatifs non utilisés hors de portée des enfants. Ne laissez personne utiliser l'outil électroportatif si il ou elle n'est pas familiarisé(e) avec sa manipulation ou n'a pas lu les présentes instructions.** Les outils électroportatifs sont dangereux lorsqu'ils sont utilisés par des personnes inexpérimentées.
- **Entretenez bien les outils électroportatifs et les outils insérables. Vérifiez qu'il n'y a pas de mauvais alignement ou de blocage des parties mobiles, des pièces cassées ou toute autre irrégularité pouvant affecter le fonctionnement de l'outil. Faites réparer les pièces endommagées avant toute mise en œuvre de l'outil électroportatif.** De nombreux accidents sont dus à des outils mal entretenus.
- **Utilisez l'outil électroportatif, les accessoires, etc. conformément aux présentes instructions. Tenez compte des conditions de travail et de la tâche à réaliser.** L'utilisation de l'outil pour des opérations différentes de celles prévues peut donner lieu à des situations dangereuses.
- **Maintenez les poignées et les surfaces de préhension sèches, propres et exemptes d'huile et de graisse.** Des poignées et des surfaces de préhension glissantes ne permettent pas de manipuler et de contrôler l'outil en toute sécurité en cas de situation imprévue.

### **Avertissements de sécurité généraux pour les outils électriques – Maintenance et entretien**

- **Ne faites réparer l'outil que par un spécialiste qualifié et seulement avec des pièces de rechange d'origine.** Ceci permet d'assurer la sécurité de fonctionnement de l'appareil.

### **Avertissements de sécurité généraux pour les outils électriques – Remarques sur les piles**

- **Ne faites réparer l'outil que par un spécialiste qualifié et seulement avec des pièces de rechange d'origine.** Ceci permet d'assurer la sécurité de fonctionnement de l'appareil.
- Utilisez des piles du type AA.
- **Ne placez pas de batteries rechargeables dans l'appareil**
- **N'essayez jamais de recharger des piles non prévues à cet effet.**
- **N'utilisez pas ensemble des piles de types différents ni des piles neuves et des piles usagées.**
- **Placez les piles dans le compartiment à piles en respectant les polarités.**
- **Retirez les piles usagées de l'appareil. Les piles contiennent des substances dangereuses pour l'environnement.** Éliminez les piles conformément à la législation nationale en vigueur (voir chapitre « Élimination »).
- **Retirez les piles de l'appareil lorsque vous n'utilisez pas l'appareil pendant une longue période.**
- **Ne court-circuitez jamais les bornes d'alimentation dans le compartiment à piles.**
- **N'avez pas de pile ! Une pile avalée peut déclencher, en l'espace de 2 heures, des brûlures internes graves.** Les brûlures chimiques peuvent être mortelles !
- **Si vous pensez qu'une pile a été avalée ou introduite de toute autre manière dans le corps, consultez immédiatement un médecin !**
- **Tenez les piles neuves ou usagées hors de portée des enfants, de même qu'un compartiment à piles ouvert.**
- **N'utilisez pas de piles endommagées.** Toute pile endommagée peut se comporter de manière imprévue et présente un danger d'inflammation, d'explosion ou de blessures.
- **N'exposez jamais une pile au feu ni à des températures trop élevées.** Un feu ou des températures supérieures à 75 °C peuvent provoquer une explosion.

## Utilisation conforme

Utilisez la PWLS 01-3 dans le respect des caractéristiques techniques exclusivement pour l'éclairage limité dans le temps d'espaces intérieurs et extérieurs.

## Utilisations non conformes prévisibles

Toute utilisation autre que celle qui est décrite au chapitre « Utilisation conforme » est considérée comme une utilisation non conforme raisonnablement prévisible.

## Qualification du personnel

Toute personne utilisant le présent appareil doit :

- avoir lu et compris la notice d'instructions, et notamment le chapitre Normes de sécurité.

## Risques résiduels



### Avertissement relatif à la tension électrique

Risque d'électrocution en cas d'isolation insuffisante. Contrôlez l'appareil avant chaque utilisation pour détecter d'éventuels dommages et être sûr de son bon fonctionnement.

N'utilisez plus l'appareil si vous détectez un dommage.

N'utilisez pas l'appareil si celui-ci ou vos mains sont humides ou mouillés !



### Avertissement relatif à la tension électrique

Toute intervention au niveau des composants électriques est à réaliser exclusivement par une entreprise spécialisée !



### Avertissement relatif à la tension électrique

Risque d'électrocution provoquée par la pénétration de liquide dans le boîtier !

Ne plongez pas l'appareil et les accessoires dans l'eau.

Veillez à éviter la pénétration d'eau ou d'autres liquides dans le boîtier.



### Avertissement de surface chaude

Certaines pièces de l'appareil peuvent être brûlantes et provoquer des brûlures. Une prudence particulière est nécessaire lors de la présence d'enfants ou d'autres personnes vulnérables.



### Avertissement

L'utilisation de l'appareil peut comporter un risque s'il est utilisé par des personnes non compétentes ou en cas d'utilisation non conforme ou non conventionnelle ! Observez les qualifications requises pour le personnel.



### Avertissement

L'appareil n'étant pas un jouet, il n'est pas adapté aux enfants.



### Avertissement

Danger de suffocation !

Veillez ne pas laisser traîner les emballages vides. Ils pourraient être dangereux pour les enfants.



### Attention

Tenez l'appareil à l'écart de sources de chaleur.

### Remarque

L'appareil peut s'endommager si vous le transportez ou l'entreposez de manière inappropriée.

Observez les informations relatives au transport et à l'entreposage de l'appareil.

## Informations sur l'appareil

### Description de l'appareil

La PWLS 01-3 est une puissante lampe de travail LED à fixation magnétique intégrée. La LED de la tête de la lampe offre une fonction lampe de poche. Il est ainsi possible d'obtenir un éclairage ponctuel très précis ou au contraire de grande amplitude.

La luminosité de la LED surfacique atteint 220 lm. Celle de la LED ponctuelle atteint 70 lm. De plus, un feu clignotant est intégré dans l'appareil.

La tête lumineuse peut tourner sur 270° et s'incliner sur 90°.

Le crochet de suspension intégré permet d'accrocher la lampe en toute simplicité.

Le clip de fixation assure un transport facile ainsi qu'un accès rapide à l'appareil.

### Représentation de l'appareil

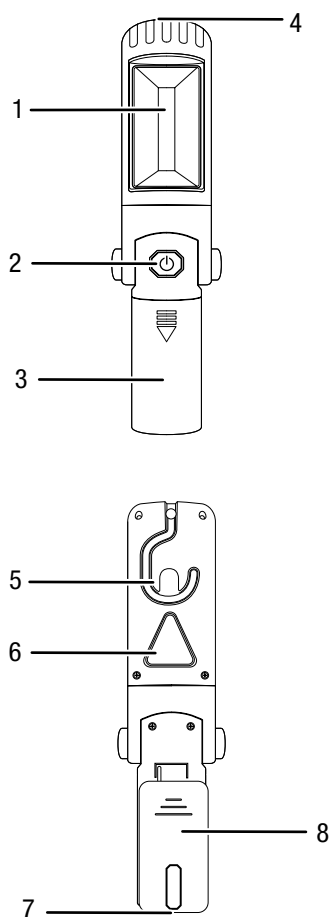

| N° | Désignation          |
|----|----------------------|
| 1  | LED surfacique       |
| 2  | Touche marche/arrêt  |
| 3  | Compartiment à piles |
| 4  | LED ponctuelle       |
| 5  | Crochet              |
| 6  | Bouton clignotant    |
| 7  | Fixation magnétique  |
| 8  | Clip de fixation     |

### Fourniture

#### PWLS 01-3

- 1 lampe de travail LED
- 1 notice
- 3 piles AA

### Caractéristiques techniques

| Paramètre  | Valeur                 |               |
|--|------------------------|---------------|
| Modèle   | le PWLS 01-3           |               |
| Tension nominale   | 4,5 V                  |               |
| LED ponctuelle (lampe torche)                                | Puissance absorbée     | 1 W           |
|  | Flux lumineux          | 70 lm         |
|  | Durée d'éclairage      | 8-9 h         |
|  | Température de couleur | 12000 K       |
| LED surfacique (lampe baladeuse)                             | Puissance absorbée     | 3 W           |
|  | Flux lumineux          | 220 lm        |
|  | Durée d'éclairage      | environ 6-7 h |
|  | Température de couleur | 6000 K        |
| Dimensions (emballage compris, longueur x largeur x hauteur) | 72 x 76 x 260 mm       |               |
| Poids (emballage inclus)                                     | 1 kg                   |               |
| Piles  | 3 piles AA de 1,5 V    |               |
| Température ambiante autorisée (stockage)                    | -30 °C – +75 °C        |               |
| Température de fonctionnement                                | -20 °C – +55 °C        |               |

## Transport et stockage

### Remarque

L'appareil peut s'endommager si vous le transportez ou l'entreposer de manière inappropriée. Observez les informations relatives au transport et à l'entreposage de l'appareil.

## Transport

Veillez observer les consignes suivantes **avant** chaque transport :

- Éteignez l'appareil.
- Laissez refroidir l'appareil.
- Retirez les piles de l'appareil.

Veillez tenir compte des remarques suivantes si vous transportez ou si vous expédiez des piles :

- Les piles peuvent être transportées sur la route par l'utilisateur sans consigne spéciale.
  - N'expédiez les piles que si le boîtier est intact.
  - Mettez de la bande adhésive sur les contacts apparents et emballez les piles de telle sorte qu'elles ne bougent pas dans l'emballage.
  - Veuillez également respecter les prescriptions nationales éventuelles.

## Stockage

Veillez observer les consignes suivantes **avant** chaque stockage :

- Éteignez l'appareil.
- Retirez les piles de l'appareil.
- Nettoyez l'appareil conformément aux indications figurant au chapitre « Maintenance ».

Observez les conditions de stockage suivantes lorsque vous n'utilisez pas l'appareil :

- au sec et protégé du gel et de la chaleur
- Température ambiante inférieure à 75 °C
- dans un endroit protégé de la poussière et de l'exposition directe au soleil

## Mise en service

### Déballage de l'appareil

- Sortez l'appareil et les accessoires de leur emballage.



### Avertissement relatif à la tension électrique

Risque d'électrocution en cas d'isolation insuffisante. Contrôlez l'appareil avant chaque utilisation pour détecter d'éventuels dommages et être sûr de son bon fonctionnement.

N'utilisez plus l'appareil si vous détectez un dommage. N'utilisez pas l'appareil si celui-ci ou vos mains sont humides ou mouillés !

- Contrôlez l'intégrité de l'appareil et la présence éventuelle de détériorations.



### Avertissement

Danger de suffocation !

Veillez ne pas laisser traîner les emballages vides. Ils pourraient être dangereux pour les enfants.

- Éliminez l'emballage conformément à la législation nationale en vigueur.



### Avertissement relatif à la tension électrique

Ne touchez pas le compartiment à pile avec les mains humides ou mouillées.

### Remarque

Observez le chapitre « Caractéristiques techniques » lors de la mise en service.

### Mise en place de la pile

Pour la PWLS 01-3, il vous faut 3 piles AA.

Mettez les piles en place dans l'appareil avant d'utiliser celui-ci. Pour ce faire, procédez de la manière suivante :

1. Ouvrez le compartiment à piles (3) placé à l'avant de l'appareil en tirant le couvercle du compartiment à piles (3) vers le bas.
2. Insérez les piles dans l'appareil en respectant la polarité (+/-).
3. Refermez le compartiment à piles (3).

## Extraction des piles

1. Ouvrez le compartiment à piles (3) placé à l'avant de l'appareil en tirant le couvercle du compartiment à piles (3) vers le bas.

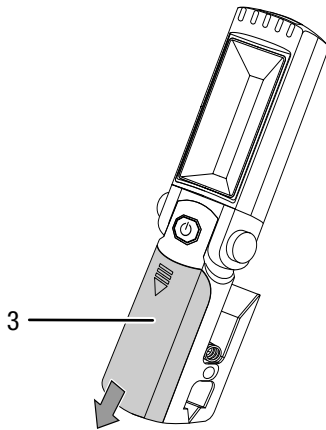

2. Retirez les piles de l'appareil.
3. Remplacez le couvercle du compartiment à pile (3) sur l'appareil.
4. Éliminez les piles de façon conforme.

## Utilisation

### Conseils et remarques concernant l'emploi de la lampe de travail LED

#### Généralités :

- Évitez de regarder directement la source de lumière.
- Utilisez l'appareil pour éclairer momentanément une zone déterminée située dans un endroit sec, à l'intérieur ou à l'extérieur.
- L'appareil peut être utilisé comme lampe de poche.
- La lampe de travail est adaptée à l'éclairage de zones importantes.

#### Mise en marche et arrêt de l'appareil

1. Dépliez l'appareil et amenez-le dans la position souhaitée.

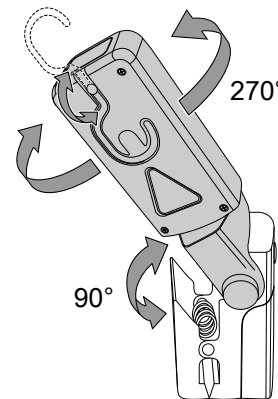

#### Info

Vous pouvez faire pivoter la tête de la lampe sur 270° et l'incliner à 90°.

2. Appuyez 1 fois sur la touche marche / arrêt (2) pour allumer la lampe de travail LED.
  - ⇒ La LED ponctuelle (4) s'allume.
1. Appuyez 1 fois sur la touche marche / arrêt (2) pour éteindre la LED ponctuelle (4).
  - ⇒ La LED ponctuelle (4) est de nouveau éteinte.
2. Appuyez de nouveau 1 fois sur la touche marche / arrêt (2) et tenez-la pressée pendant 2 à 3 secondes pour allumer la LED surfacique (1).
  - ⇒ La LED surfacique (1) s'allume.



- Appuyez 1 fois sur la touche marche / arrêt (2) pour éteindre la LED surfacique (1).

⇒ La LED surfacique (1) est de nouveau éteinte.

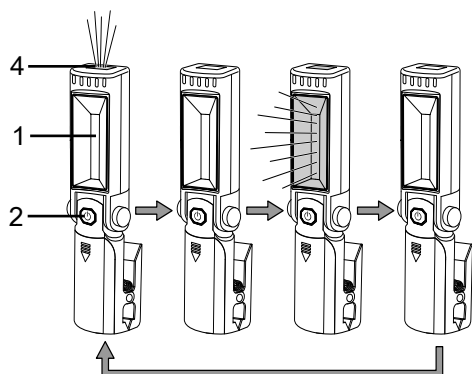

### Fonction feu clignotant

- Pour utiliser l'appareil comme feu clignotant, appuyez 1 fois sur le bouton clignotant triangulaire (6)
- Le bouton clignotant (6) clignote en rouge.

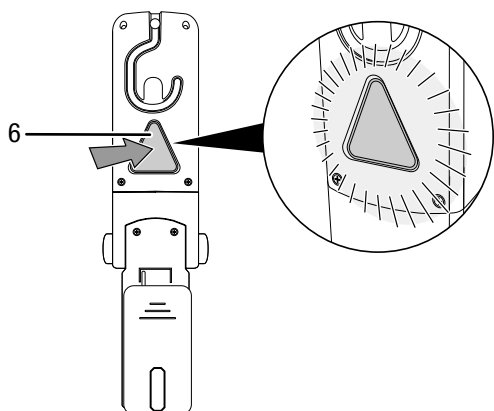

- Pour désactiver le clignotement du bouton clignotant (6), appuyez de nouveau 1 fois sur le bouton clignotant (6).

⇒ Le bouton clignotant (6) s'éteint.

### Mise hors service



#### Avertissement relatif à la tension électrique

Ne touchez jamais les piles du compartiment à piles avec les mains humides ou mouillées.

- Éteignez l'appareil.
- Extrayez les piles du compartiment à piles (3).
- Si besoin est, laissez refroidir l'appareil.
- Nettoyez l'appareil conformément aux indications figurant au chapitre « Maintenance ».
- Stockez l'appareil conformément aux indications figurant au chapitre « Stockage ».

### Défauts et pannes

Dans le cadre de sa production, le bon fonctionnement de l'appareil a été contrôlé à plusieurs reprises. Malgré tout, si l'appareil devait présenter des dysfonctionnements, contrôlez-le en vous conformant à la liste suivante :

Toutes les tâches de dépannage nécessitant l'ouverture du boîtier sont à réaliser par une entreprise d'électricité spécialisée ou par la société Trotec.

#### L'appareil ne s'allume pas :

- Vérifiez que les piles ont été correctement mises en place dans le compartiment à piles.
- Il est possible que la charge des piles soit trop faible. Remplacez les piles au besoin. Utilisez uniquement des piles de type AA.
- Vérifiez le bon état du compartiment à piles.
- Contrôlez les contacts à l'intérieur du compartiment à piles. En cas de salissures, éliminez-les.
- Les LED sont peut-être défectueuses. Contactez le service après-vente Trotec.

#### Remarque

Attendez au moins 3 minutes après avoir terminé les travaux de maintenance et de réparation. Puis, remettez l'appareil en marche.

#### L'appareil ne fonctionne pas parfaitement après les contrôles :

Contactez le service après-vente. Le cas échéant, faites réparer l'appareil par une entreprise d'électricité autorisée ou par la société Trotec.



## Entretien

### À respecter avant tous travaux de maintenance



#### Avertissement relatif à la tension électrique

Ne touchez jamais les contacts du compartiment à piles ni les piles avec les mains humides ou mouillées.

- Éteignez l'appareil.
- Laissez l'appareil refroidir complètement.
- Retirez les piles de l'appareil.



#### Avertissement relatif à la tension électrique

Tout travail de maintenance nécessitant l'ouverture du boîtier doit être réalisé par une entreprise spécialisée homologuée ou par la société Trotec.

### Indications de maintenance

L'appareil ne nécessite aucune maintenance.

### Nettoyage

L'appareil doit être nettoyé avant et après chaque utilisation.



#### Avertissement relatif à la tension électrique

Risque d'électrocution provoquée par la pénétration de liquide dans le boîtier !

Ne plongez pas l'appareil et les accessoires dans l'eau. Veillez à éviter la pénétration d'eau ou d'autres liquides dans le boîtier.

- Nettoyez l'appareil avec un chiffon humide, doux et non pelucheux. Veillez à ce qu'aucune humidité ne pénètre dans le boîtier. Veillez à ce qu'aucune humidité ne puisse entrer en contact avec les composants électriques. N'utilisez pas de détergents agressifs, comme les aérosols de nettoyage, les solvants, les nettoyeurs à base d'alcool ou les produits abrasifs, pour humidifier le chiffon.
- Séchez l'appareil avec un chiffon doux et non pelucheux.

## Élimination

Éliminez toujours le matériel d'emballage en respectant les impératifs écologiques et conformément aux prescriptions de gestion des déchets locaux applicables.



Le pictogramme représentant une poubelle barrée, apposé sur un appareil électrique ou électronique, provient de la directive européenne 2012/19/UE. Il signifie que cet appareil ne doit pas être éliminé en fin de vie avec les ordures ménagères. Des points de collecte gratuits pour les appareils électriques ou électroniques usagés sont à votre disposition à proximité de chez vous. Les autorités de votre ville ou de votre commune peuvent vous en fournir les adresses. Pour de nombreux pays de l'UE, vous trouverez sur la page Internet <https://hub.trotec.com/?id=45090> des informations sur d'autres possibilités de prise en charge. Sinon, adressez-vous à une entreprise homologuée dans votre pays pour le recyclage et l'élimination des appareils électriques usagés.

La collecte séparée des appareils électriques et électroniques usagés permet leur réutilisation éventuelle, le recyclage des matériaux constitutifs et les autres formes de recyclage tout en évitant les conséquences négatives pour l'environnement et la santé des produits dangereux qu'ils sont susceptibles de contenir.



Les piles usagées et les batteries ne doivent pas être jetées avec les ordures ménagères, mais être éliminées conformément à la directive européenne 2006/66/CE DU PARLEMENT ET DU CONSEIL EUROPEEN du 6 septembre 2006 relative aux piles, aux piles rechargeables, aux accumulateurs et aux batteries. Veuillez éliminer les piles et les batteries conformément aux dispositions légales en vigueur.

**Valable uniquement en France**



NOTICE  
À DÉPOSER DANS  
LE BAC DE TRI



Trotec GmbH

Grebbener Str. 7  
D-52525 Heinsberg

☎ +49 2452 962-400

☎ +49 2452 962-200

✉ [info@trotec.com](mailto:info@trotec.com)

[www.trotec.com](http://www.trotec.com)